

Drosselklappe

P/N 30.41.050-D-HT, P/N 30.41.055-D-HT

Varianten

- Standard-Klappendurchmesser D (*siehe Zeichnung*) 42 mm
- mögliche Klappendurchmesser 41 mm bis 42 mm

Abmessungen

- Länge/Breite Anschlussflansch 86,7 mm
- Lochabstand Anschlussflansch 57 mm
- Höhe Anschlussflansch 40 mm

Dichtung (nur P/N 30.41.050-D-HT)

- Art O-Ring
- Innendurchmesser 56,75 mm
- Dicke 3,53 mm

Gewicht

- P/N 30.41.050-42-HT, P/N 30.41.055-42-HT 0,5 kg
- P/N 30.41.055-44-HT 0,5 kg

Mechanische Daten

- maximaler Drehwinkel der Drosselklappe 80°
- chemische Beständigkeit Wasser, Öl, gasförmige Treibstoffe
- absoluter Druck 4,5 bar
- maximale Temperatur der durchströmenden Medien +200 °C

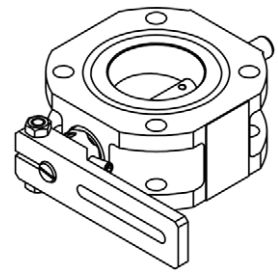

Übersichtszeichnungen

P/N 30.41.050-D-HT

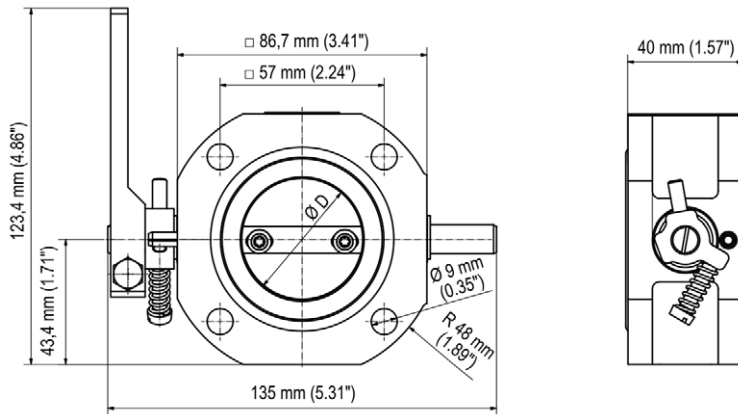

P/N 30.41.055-D-HT

